

4 Stk erforderlich (Dicke 12mm)

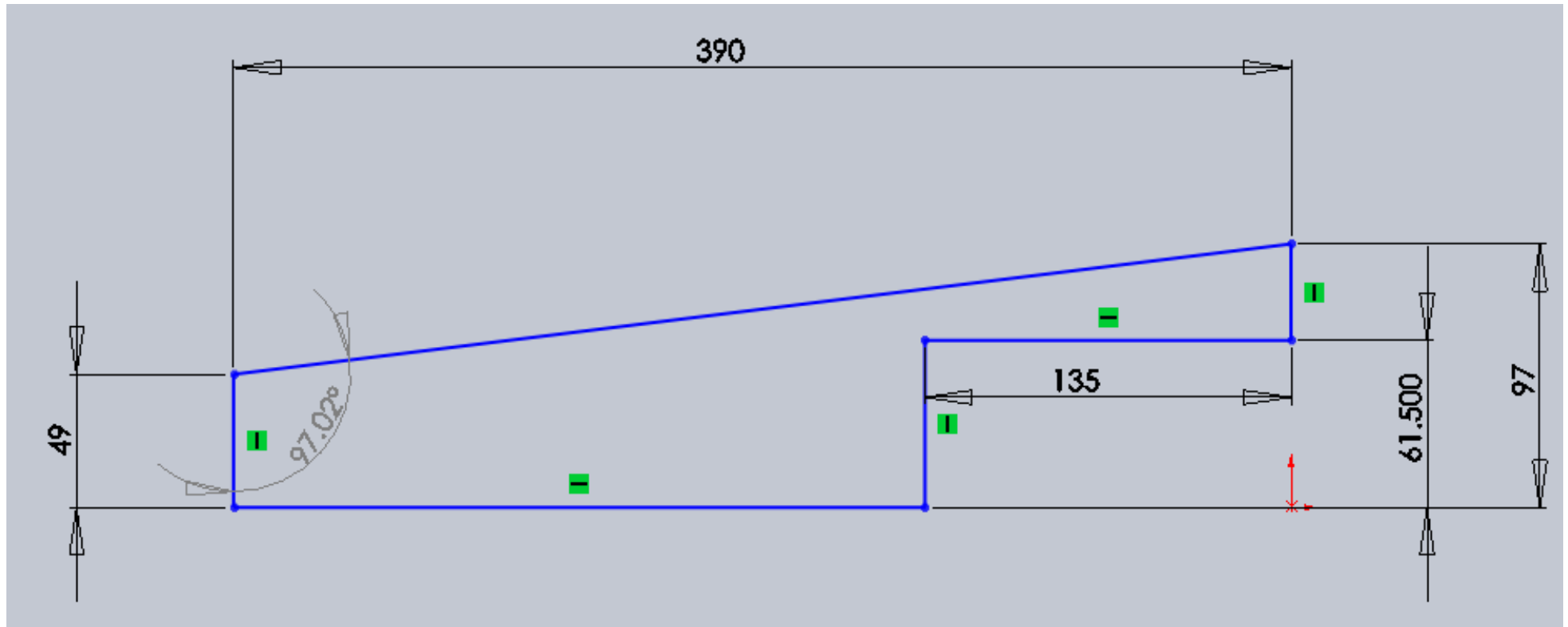

Zusammenbau Seite First Officer Seite

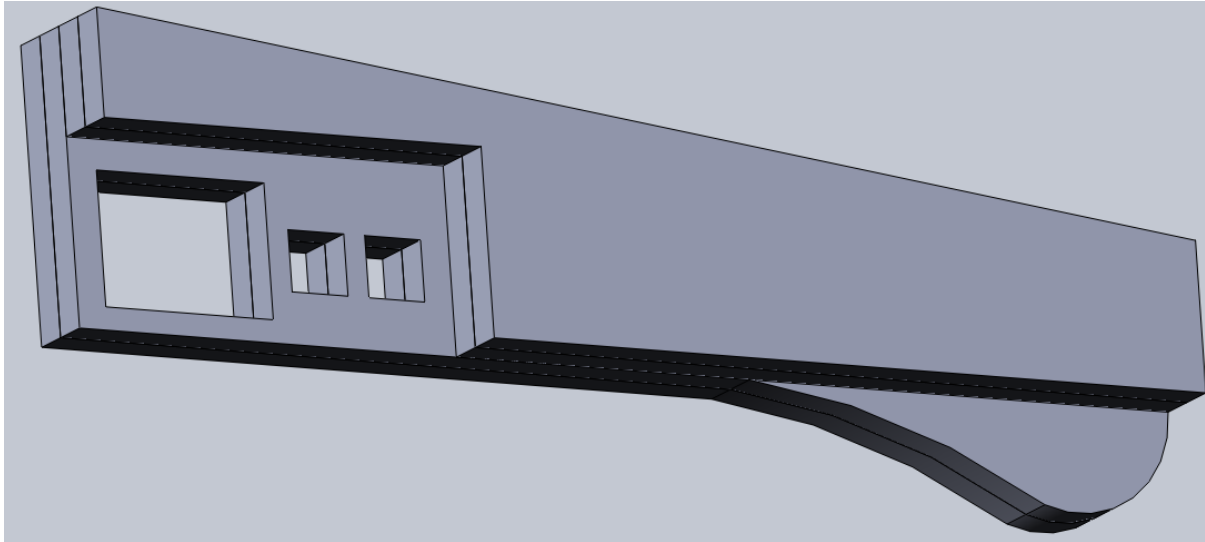

Zusammenbau Captain Seite

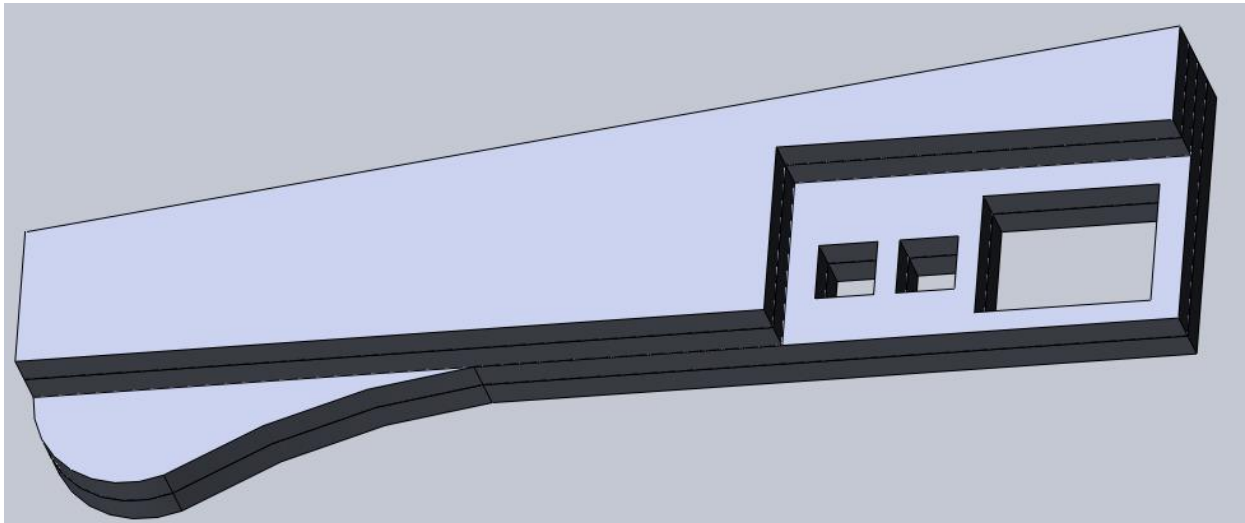

Erst alle Teile Zusammenkleben und anschliessend alles schön rund verschleifen/feilen/raspeln.
Siehe dazu auch meine Fotos auf meiner Seite da siehst du welche Kanten verrundet werden.

Glareshield

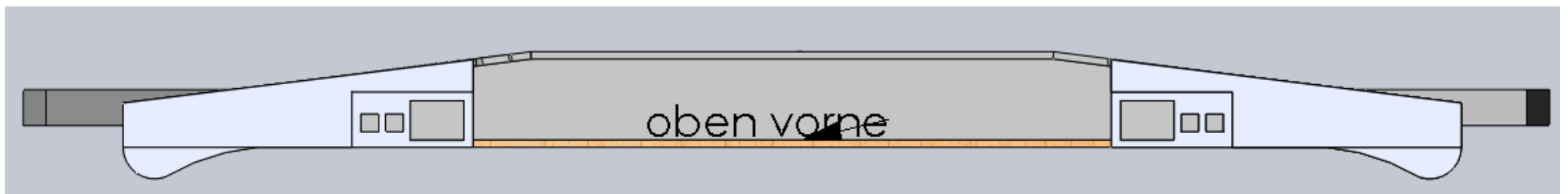
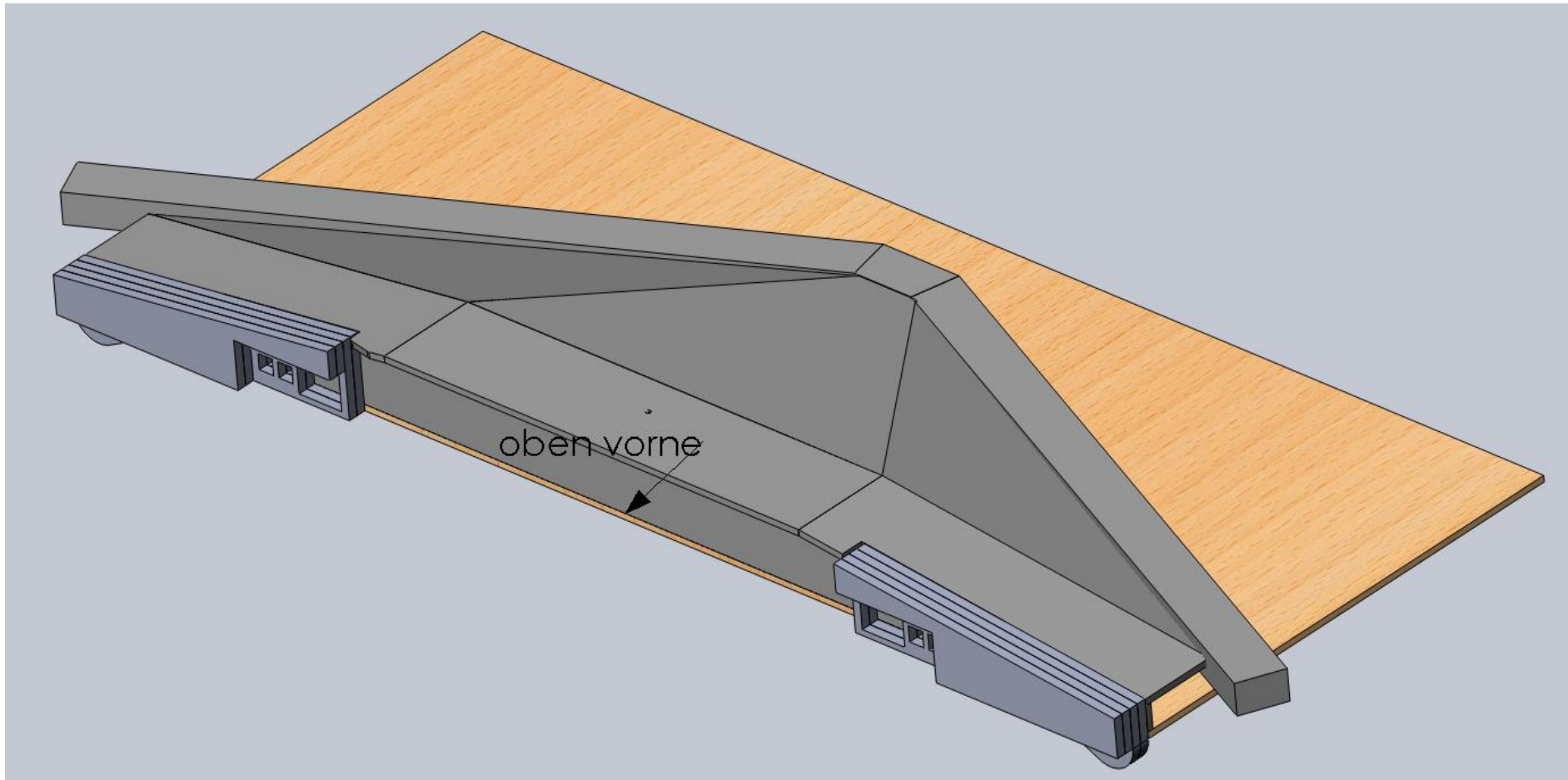

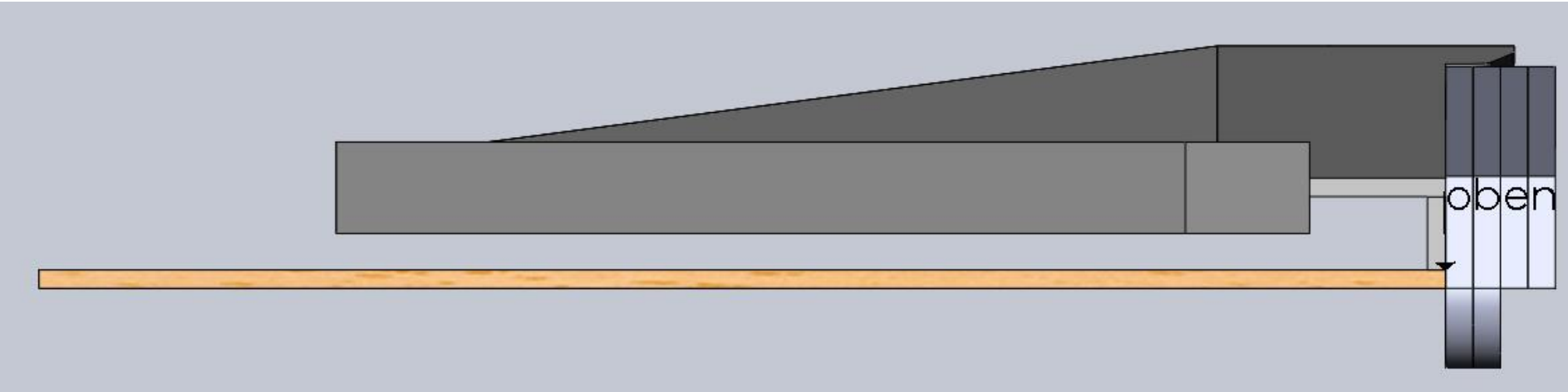
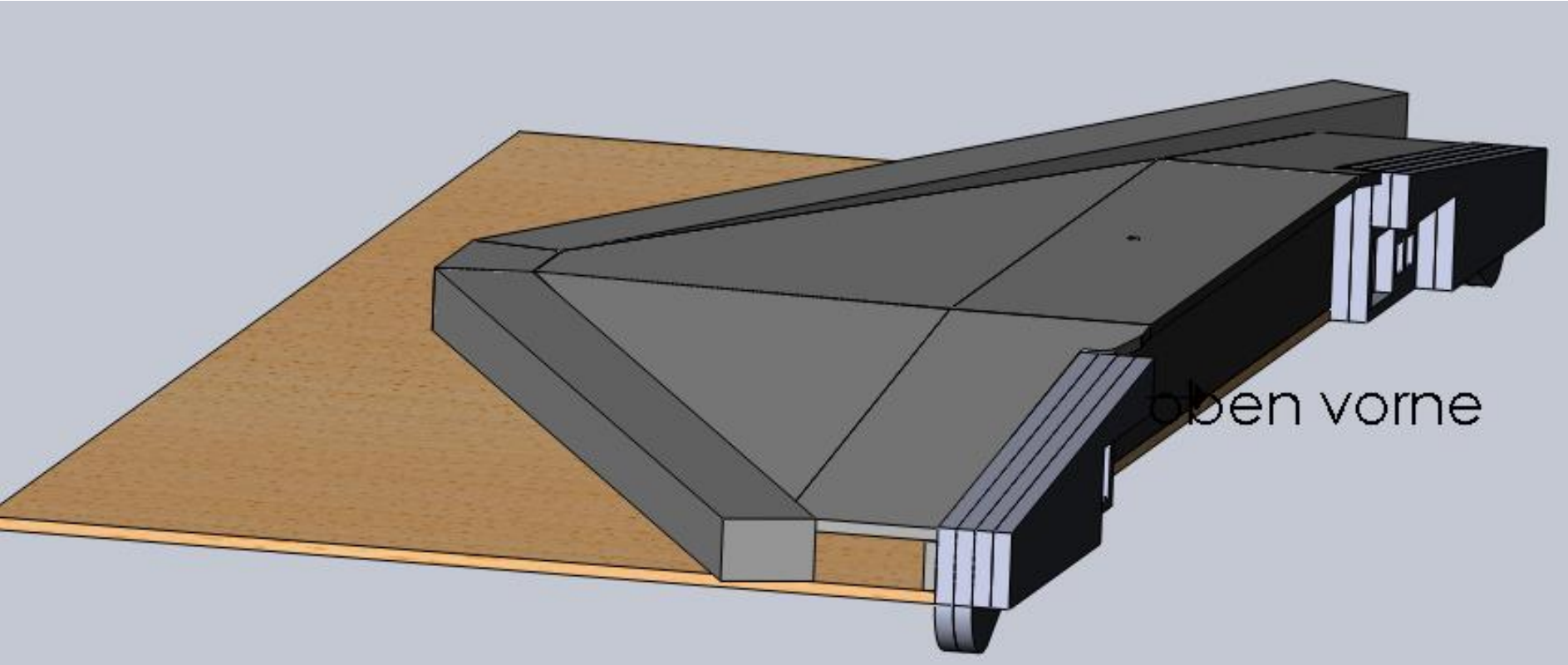

Platte Oben

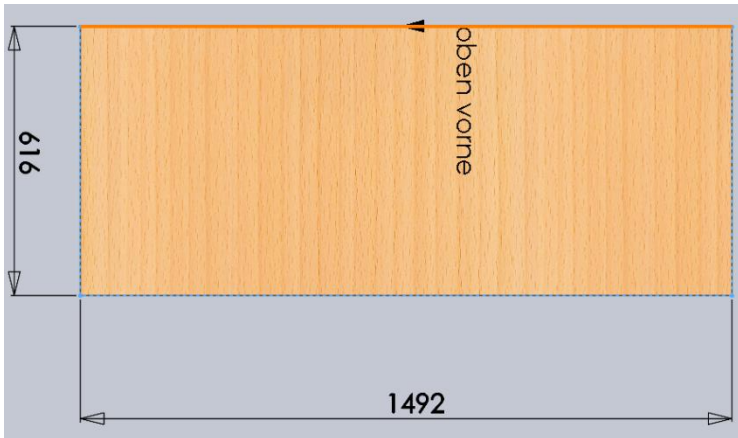

Stirnseite Flansch

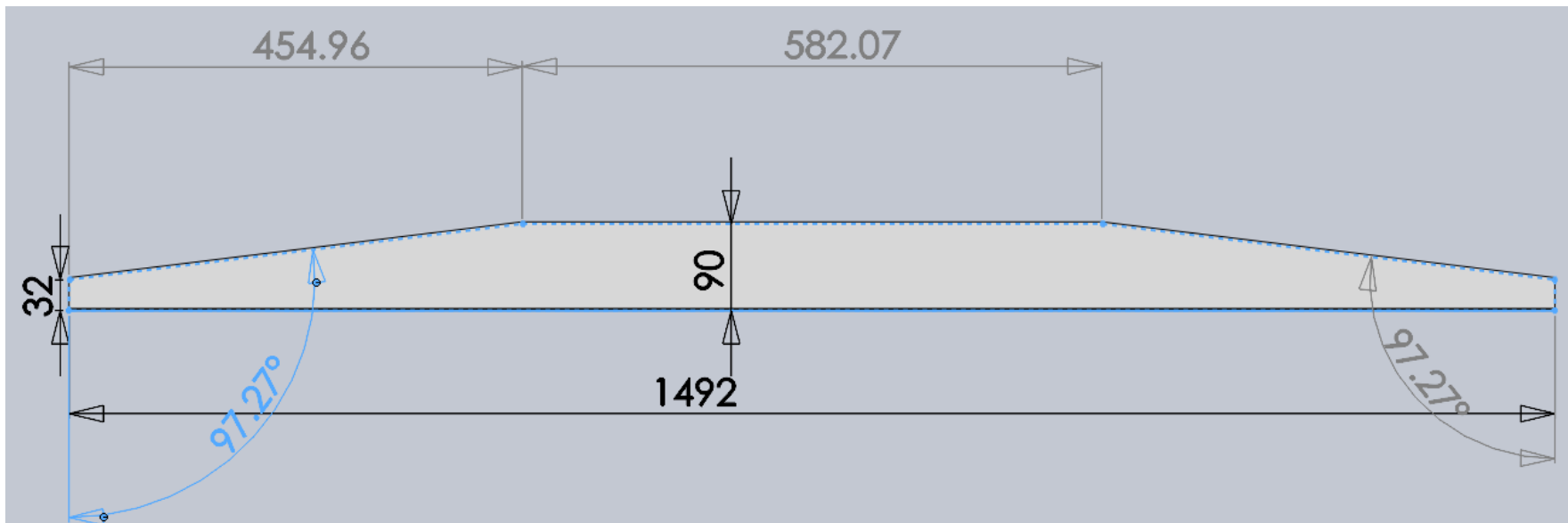

Die Ausschnitte für MCP und die beiden EFIS hab ich hier leider nicht eingezeichnet. Einfach EFIS und MCP messen und bei den Ausschnitten 1mm Luft auf allen Seiten einberechnen

Abdeckung Oben Glareshield

2 Stk. Erforderlich vorne li & re aussen

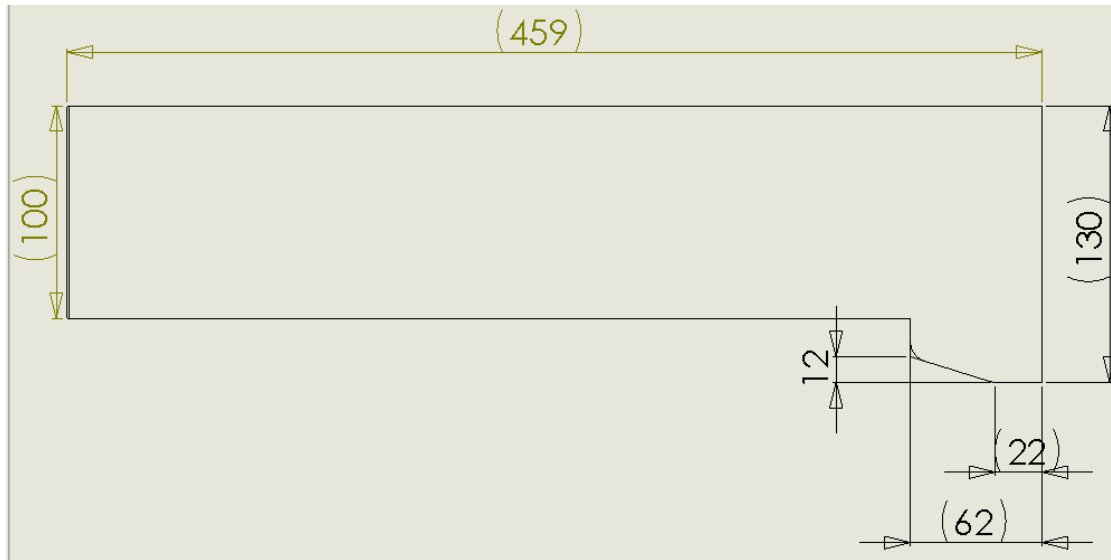

1 Stück (Mittelstück vorne) erforderlich

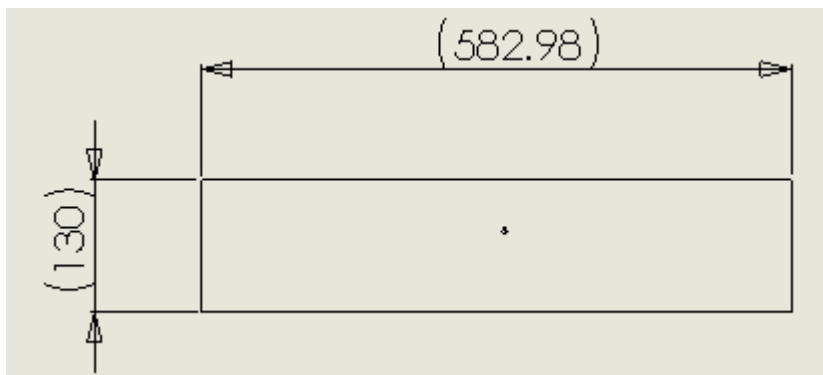

1 Stück erforderlich (Mittelstück hinten)

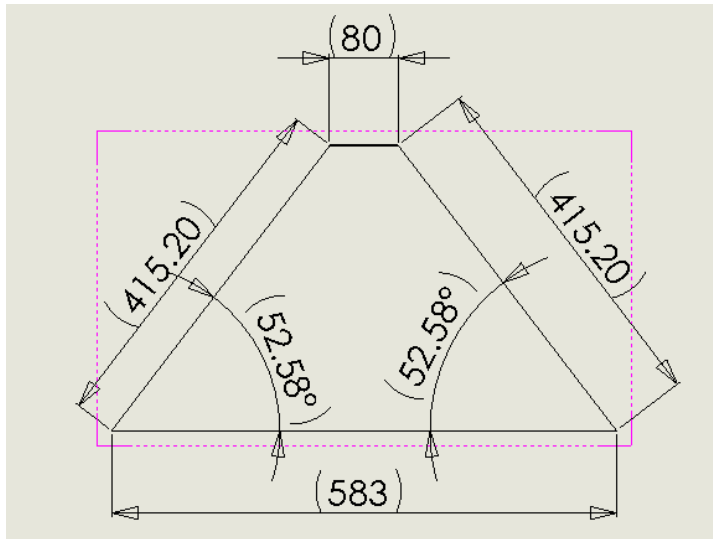

2 Stück erforderlich (Seitenteile hinten oben li & re)

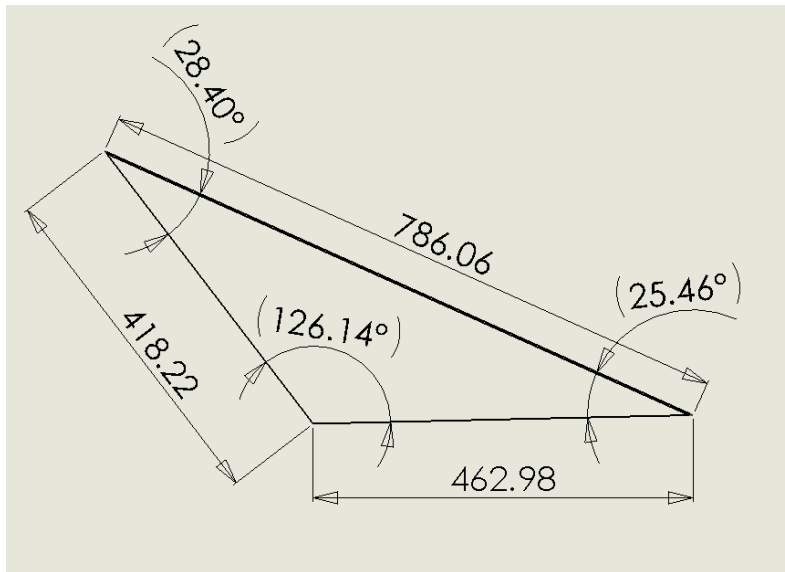

Die Stirnseiten entsprechend anschrägen und einpassen. so dass alles wie auf den ersten paar Fotos zusammenpasst.